

LEXUS LC PARTS (TRD)

MS303-11001/2/3
パフォーマンスダンパーセット

取付・取扱要領書

この度は LEXUS LC PARTS (TRD) パフォーマンスダンパーセットをお買い上げ頂き誠に有難うございます。
本書は本製品の取付け、取扱いについての要領と注意を記載してあります。
取付け前に必ずお読み頂き、正しい取付け、取扱いを実施してください。
なお、本書は必ずお客様にお渡しください。

- 本商品は未登録車への取付けは出来ません、取付けは車両登録後に行ってください。
- 本商品の取付け作業・部品交換は、必ず専門の整備工場で行ってください。
- 本商品の取付け作業・部品交換は、必ず該当車両の修理書（トヨタ自動車(株)発行）に従い、本書の注意事項をまもり作業を行ってください。

■ 品番・適合車種

品番	適合車種	型式	年式	備考
MS303-11001	レクサス LC	URZ100	'20.4~	ガソリン車
MS303-11002		GWZ100		HV車
MS303-11003	レクサス LC コンバーチブル	URZ100	'20.6~	

・最新の適合情報は TRD カタログサイトをご覧ください。 <https://www.trdparts.jp/>

■ 構成部品

No.	部 品 名	品 番	数 量	備 考
①	パフォーマンスダンパー FR		1	L=650mm
②	パフォーマンスダンパー RR		1	L=760mm
③	フロントブラケット (RH/LH)		各1	
④	リヤブラケット (RH/LH)		各1	
⑤	フランジボルト A	91552-B1040	4	M10×40
⑥	フランジナット	94151-81041	4	M10
⑦	フランジボルト B	91551-A0855	2	M8×55
⑧	スペーサー A		2	t =3.0mm
⑨	スペーサー B		2	t =7.5mm
⑩	ワッシャー		2	D22×d8.5×t1.6
⑪	クッション		4	
⑫	フランジボルト C	90119-08D55	2	M8×39
⑬	取付・取扱説明書		1	本書

※確認・本商品が到着後、すぐに本体に破損がないこと、付属品が全てそろっていることを確認してください。

■ 構成部品図

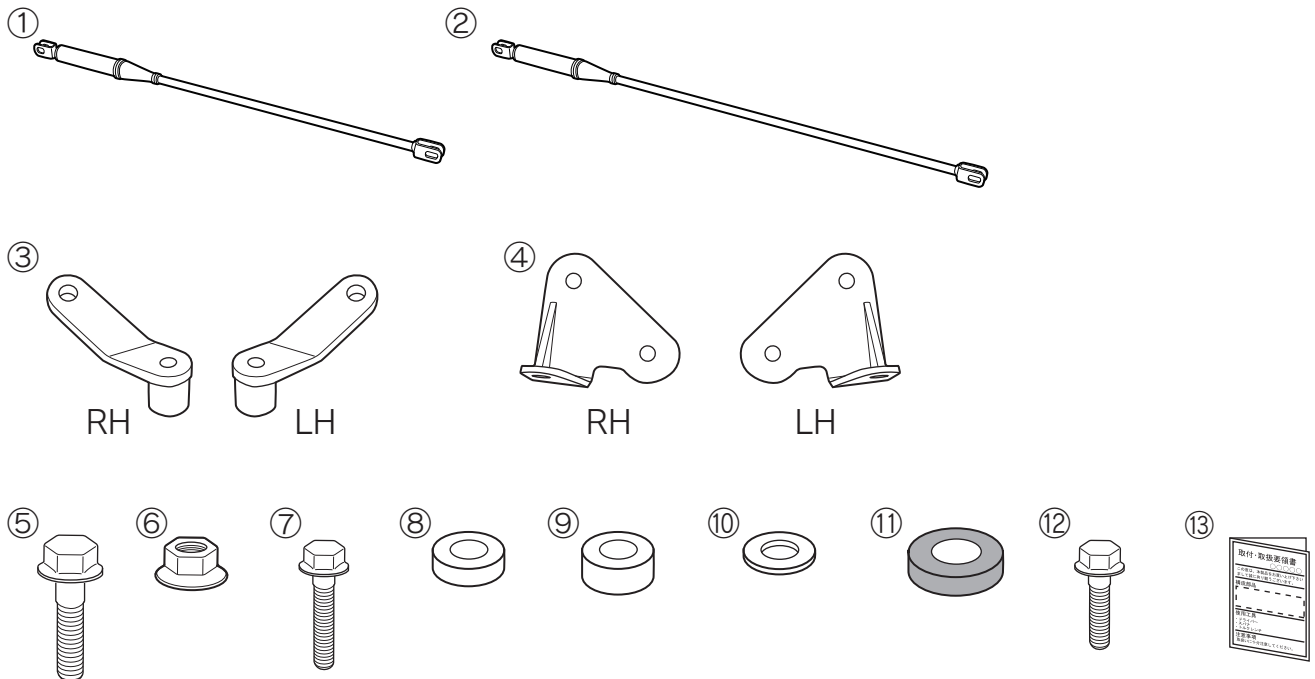

取付け上のご注意（取付け作業の方へ）

作業を行なう前に必ずお読みになり、安全で確実な取付け作業を行ってください。



警告

この内容に従わず、誤った取付け・取扱いを行うと生命の危険または、重傷等を負う可能性がある内容について記載しています。



注意

注意事項を守らないで、誤った取付け・取扱いを行うと事故につながったり、ケガをしたり、車両を損傷する等のおそれがある事を記載しています。



アドバイス

スピーディに作業していただく上で知っておいていただきたいことを記載しています。

⊖ やってはいけないこと

Ⓢ 必ず行っていただくこと

⚠ 警告

- ⊖ 本商品への改造・加工、及び適合車種以外への装着は、重大な事故を招く恐れがありますので絶対に行わないでください。
- Ⓢ 本商品の取付け・交換は、該当車両の修理書（トヨタ自動車㈱発行）に従い、本書の注意事項をまもり作業を行ってください。
- Ⓢ 取付け作業は規定トルクに従って、確実に締付けてください。締め付けが不足すると脱落などにより重大な事故や故障を招く恐れがあります。

⚠ 注意

- Ⓢ 本商品を取付け前に、本体・構成部品がすべて揃っていること、損傷や不具合がないことを確認してください。取付け後に発覚した損傷や不具合のクレームには、対応できない場合があります。
- Ⓢ 本商品の取付けは、キズ付き防止のため保護シートの上で取扱いを行ない、同時に取付け部位を保護材にて養生した上で作業を行ってください。取付け作業時のキズ付きや破損に十分に注意してください。
- Ⓢ 取付け作業は、必ずエンジンが冷えていることを確認してください。エンジンルーム、マフラーが熱いとヤケドをする恐れがあります。
- Ⓢ 取付け作業は、必ず平坦な場所でエンジンを切り、サイドブレーキがかかっていることを確認後行なってください。車両が予期せず動き、体を挟むなどの重度な事故の原因となります。
- Ⓢ 取付け後、本商品と他の部品との干渉を確認してください。干渉している場合は、本商品を購入した販売店にご相談ください。そのまま走行すると破損や故障の原因となります。
- Ⓢ 本商品装着後に、衝突などの強い衝撃を受けた場合は直ちにご使用を中止してください。取付け部分や本体に変形や破損、故障が生じる場合があります。必ず、整備工場にて点検を受けてください。
- Ⓢ 本商品取付け後、走行中に異常な振動や異音を感じたら直ちに安全な場所に停車してください。そのまま走行を続けると、重大な事故や破損の原因となる場合があります。整備工場にて点検を受けてください。

取付けが終わったら

- Ⓢ 取付け後、本商品と車両との干渉が無いことを確認してください。
- Ⓢ 作業時にバッテリーのマイナス端子を外した場合は、作業終了後にシステム設定・確認を行ってください。
- Ⓢ 本取付けに伴い分解・脱着した部位により、再設定・調整が必要となる場合があります。該当車両の修理書（トヨタ自動車㈱発行）に従い、各部の点検・調整・設定を行ってください。

■ 不具合が発生した場合は、お買い上げいただいた販売店へ至急ご連絡をお願いいたします。

■ 目次

1. 表紙、品番・適合車種、構成部品、構成部品図 1～2
2. 取付上のご注意（取付作業者の方へ 3
3. 目次、取付けに必要な工具・保護具・消耗品、保証について、取付構成図 . . . 4
4. 取付準備、取付要領 5～8
5. 締付けトルク一覧表、取付完了後の点検・注意事項 8

■ 取付けに必要な工具・保護具・消耗品

- ・ 一般工具・スパナ（12mm/14mm）・メガネレンチ（12mm/14mm）
- ・ クリップリムーバー・トルクレンチ・保護メガネ
- ・ 軍手・保護シート・保護テープ・マスキングテープ

■ 保証について

本商品は、3年・60,000Kmの保証を実施致します。

（3年または60,000Km走行時点のいずれか早い方まで）

※保証の詳細はTRDパーツカタログサイト<<https://www.trdparts.jp>>

「保証について」をご覧ください。

■ 取付構成図

< フロント >

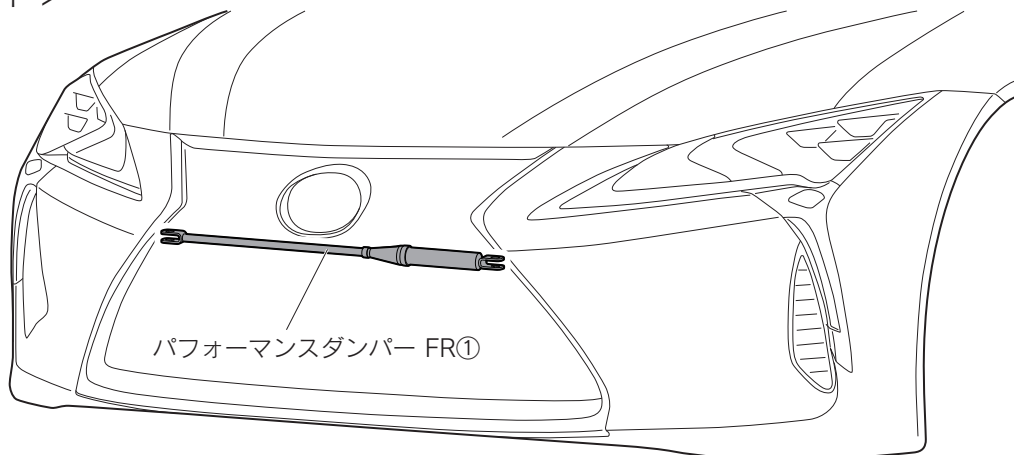

< リヤ >

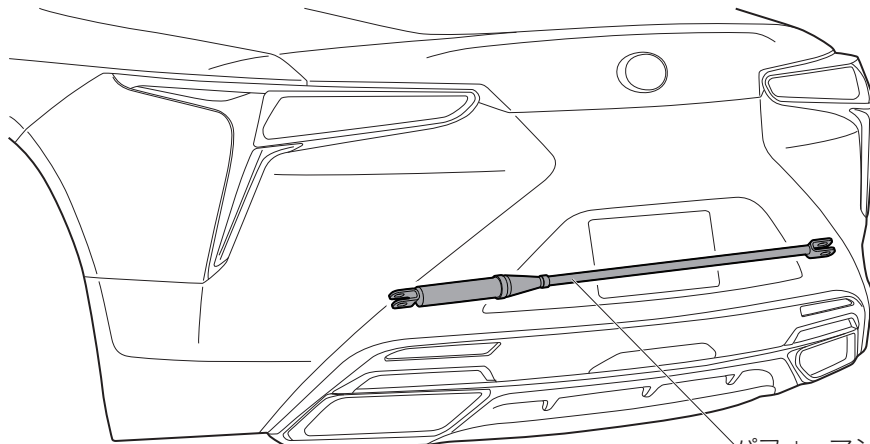

■ 取付準備、取付要領

※本取付・取扱要領書は、主にLH側を示しており、RH側も同様に行ってください。

□ フロントパフォーマンスダンパー取付準備

1. 該当車両の修理書に従い、車両からラジエータサポートカバー、フロントバンパーを取外す。

👉 アドバイス：・取外した部品（ボルト、クリップ含む）は、再使用しますので傷つきや紛失がないよう十分に注意して保管してください。
・各部品を取外す際は傷つき防止の為、各部を適切に保護シートやテープ等で養生を行ってください。

2. 図1のようにパフォーマンスダンパー FR①、スペーサー A⑧をフロントブラケット③の穴に合わせ、フランジボルト A⑤およびフランジナット⑥で仮固定する。

図1

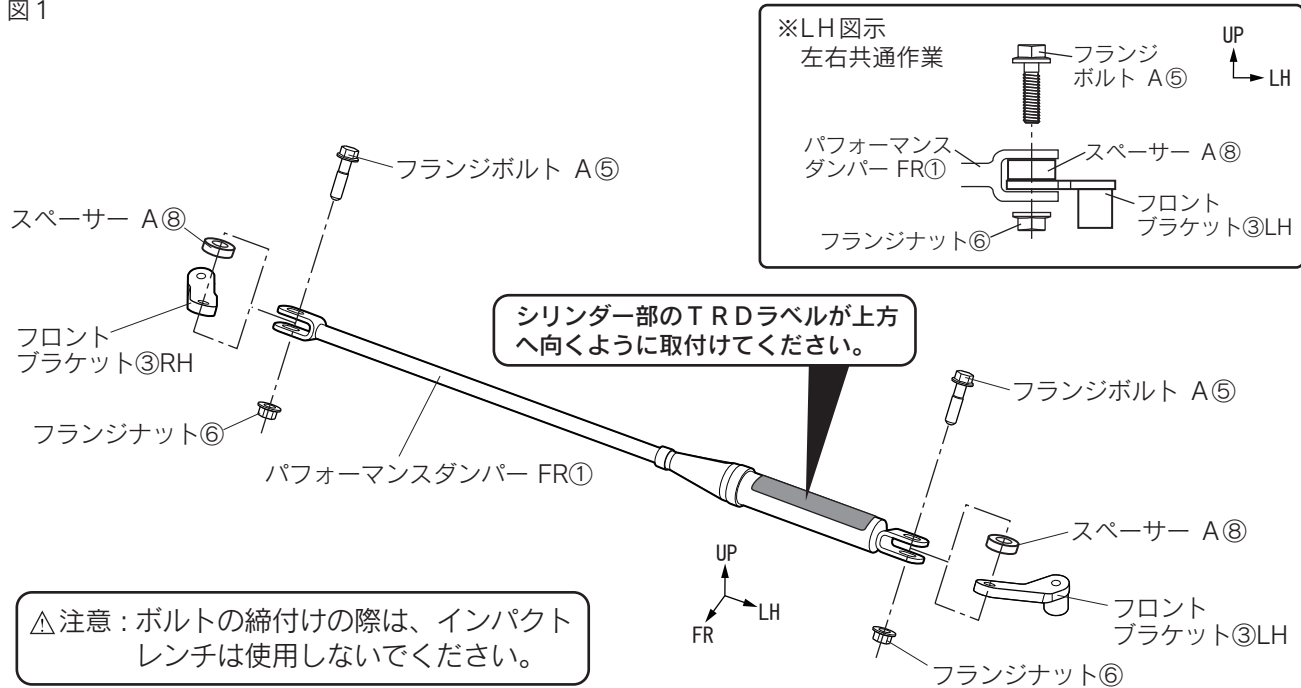

3. 図2のように図示部の車両ボルトを取外す。（左右各1箇所）

図2

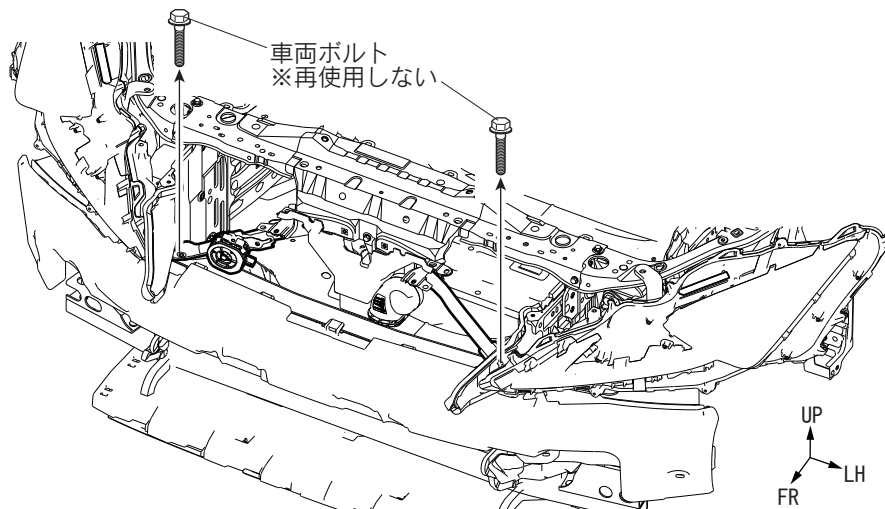

△注意：取外した車両ボルトは本製品の取付には使用しません。別途保管してください。

□フロントパフォーマンスダンパー取付要領

1. 図3のようにフロントパフォーマンスダンパー ASSY をフランジボルト B⑦、ワッシャー⑩で仮締めする。(左右各2箇所)

図3

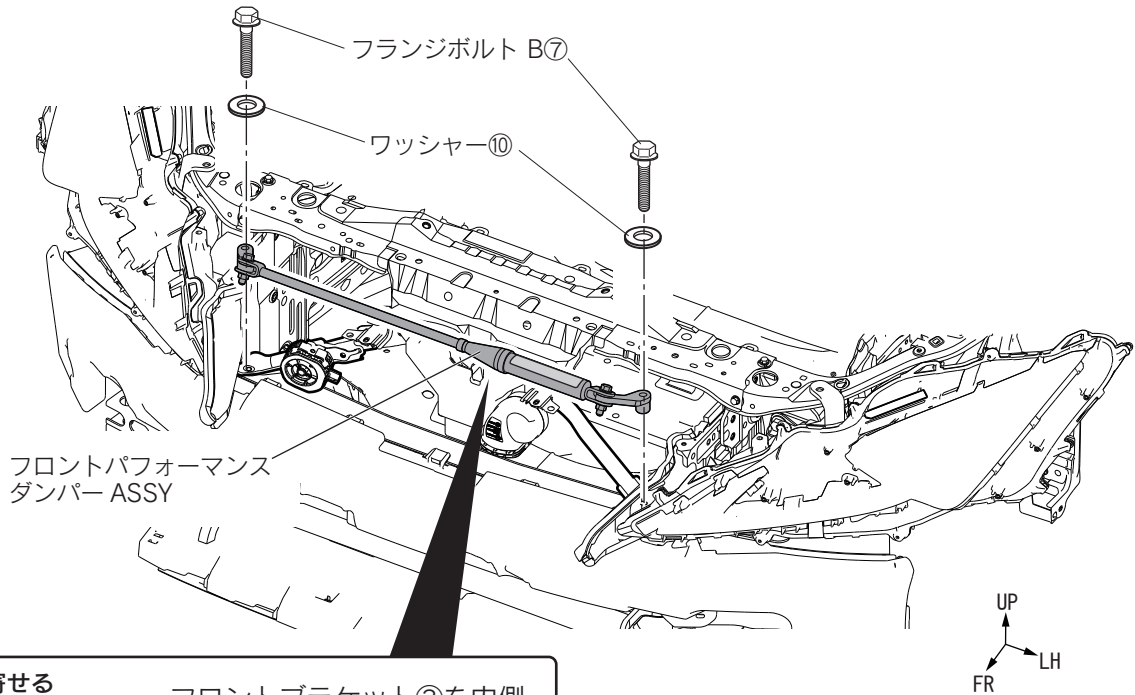

内側に寄せる

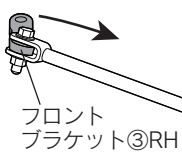
フロント
ブラケット③RH

フロントブラケット③を内側に寄せて車両に取付ける

内側に寄せる

フロント
ブラケット③LH

△注意：ボルトの締め付けの際は、インパクトレンチは使用しないでください。

2. 取付け位置やガタつき等を確認し、仮締めしたフランジボルト A⑤、フランジナット⑥、フランジボルト B⑦を指定トルクで本締めする。
その際にフランジボルト B⑦→フランジボルト A⑤、フランジナット⑥の順に本締めする。

パフォーマンスダンパー FR①、フロントブラケット③締結部
フランジボルト A⑤、フランジナット⑥
締め付けトルク：40.0N・m

フロントブラケット③、車両締結部
フランジボルト B⑦
締め付けトルク：32.0N・m

3. 該当車両の修理書に従い、ラジエータサポートカバー、フロントバンパーを車両に復元する。

□リヤパフォーマンスダンパー取付準備

1. 該当車両の修理書に従い、車両からリヤバンパー、エネルギーアブソーバーを取外す。
また、純正リヤパフォーマンスダンパー装着車はリヤパフォーマンスダンパーを取外す。

👉 アドバイス：・取外した部品（ボルト、クリップ含む）は、再使用しますので傷つきや紛失がないよう十分に注意して保管してください。
・各部品を取外す際は傷つき防止の為、各部を適切に保護シートやテープ等で養生を行ってください。
・純正リヤパフォーマンスダンパーは復元しますので傷つきや破損に注意してください。

図4 ※LH図 左右共通作業

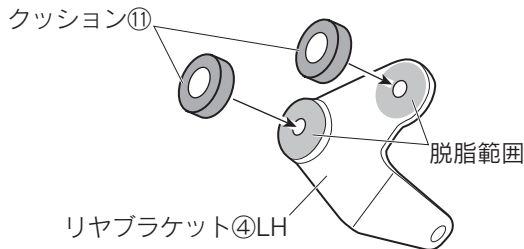

2. 図4のようにリヤブラケット④(裏側：車両側面)にクッション⑪を貼り付ける。(左右各2箇所)
※両面テープ貼付け部の汚れを取り除き、IPA又はホワイトガソリンで一方向に拭いて脱脂する。

3. 図4のようにパフォーマンスダンパー RR②、スペーサー B⑨をリヤブラケット④の穴に合わせ、フランジボルト A⑤およびフランジナット⑥で仮固定する。

図5

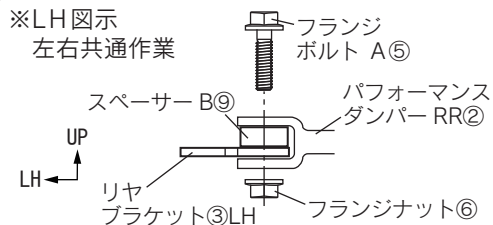
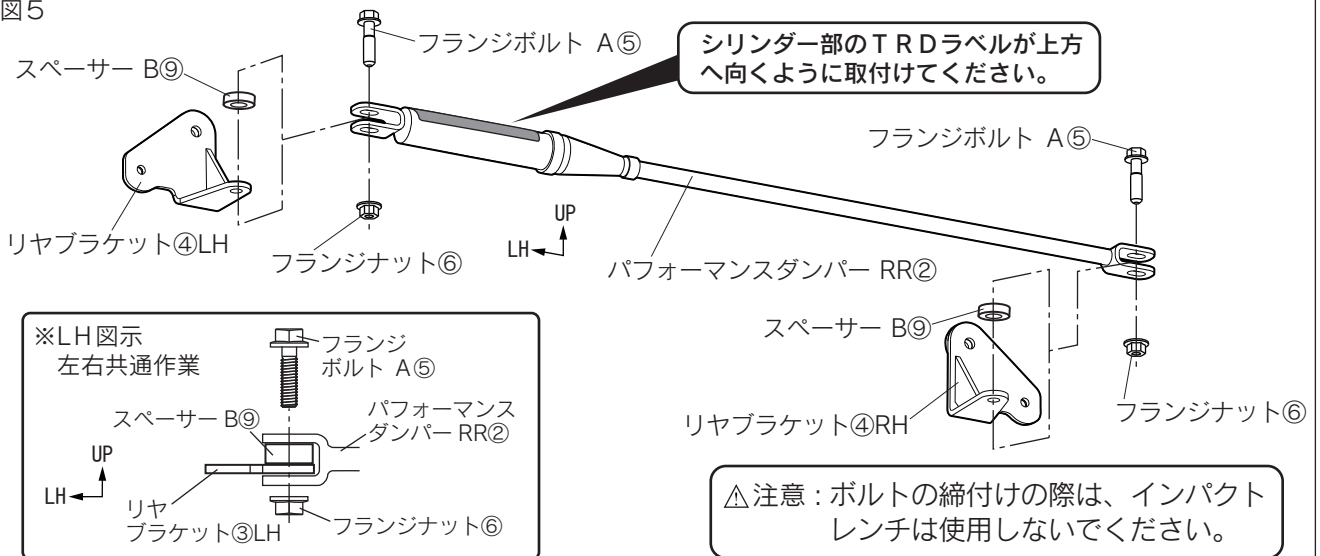

4. 図6のように図示部の車両ボルト（左右各1または各2箇所）、車両クリップ（左右各1箇所）を取外す。

図6

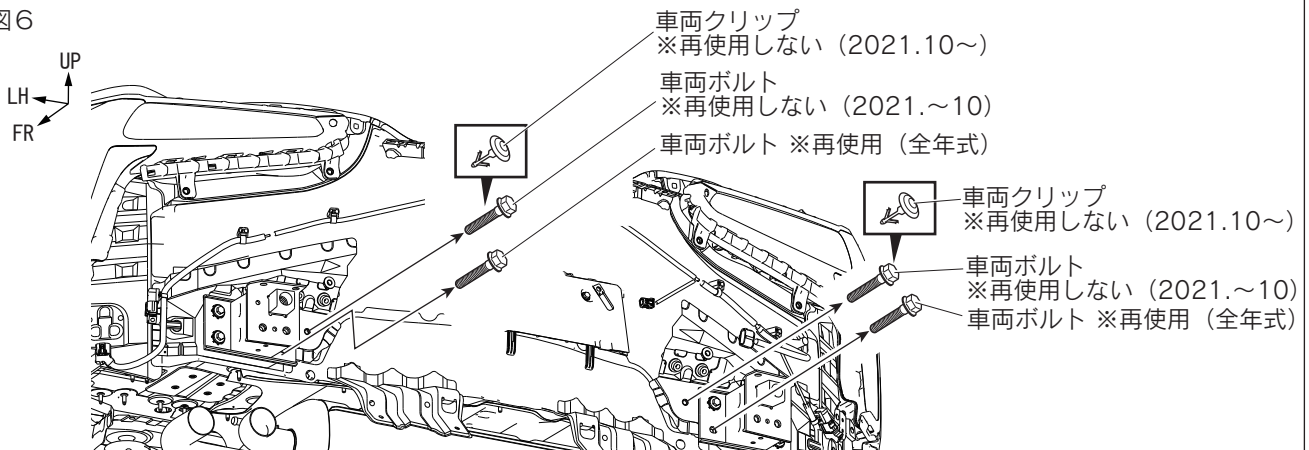

△注意：取外した車両ボルトは、再使用しますので破損や紛失がないよう十分に注意して保管してください。

□リヤパフォーマンスダンパー取付要領

1. 図7のようにリヤパフォーマンスダンパー ASSY を車両ボルト（左右各1箇所）、フランジボルト C12（左右各1箇所）で仮締めする。

図7

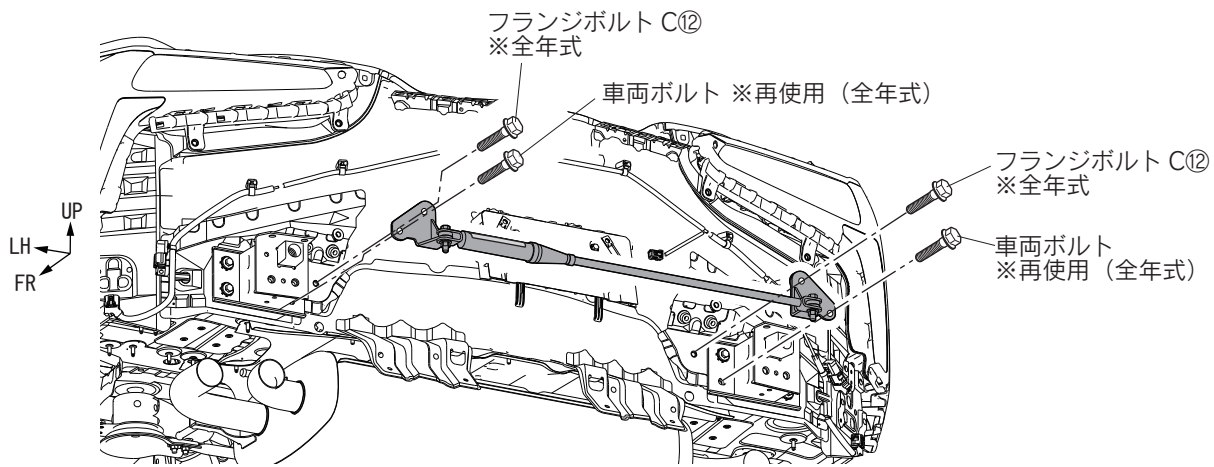

△注意：ボルトの締め付けの際は、インパクトレンチは使用しないでください。

2. 取付け位置やガタつき等を確認し、仮締めしたフランジボルト A5、フランジナット6、車両ボルト、フランジボルト C12を指定トルクで本締めする。

パフォーマンスダンパー RR2、リヤブラケット4締結部
フランジボルト A5、フランジナット6
締め付けトルク：40.0N・m

リヤブラケット4、車両締結部
車両ボルト、フランジボルト C12
締め付けトルク：20.0N・m

3. 該当車両の修理書に従い、エネルギーアブソーバー、リヤバンパーを車両に復元する。
また、純正リヤパフォーマンスダンパー装着車はリヤパフォーマンスダンパーを復元する。

■締め付けトルク一覧表

	取付部位	構成部品 No.	サイズ	締め付けトルク	
<フロント>	フロントブラケット3、車両締結部	フランジボルト B7	M8×55	32.0N・m	□
	パフォーマンスダンパー FR1、フロントブラケット3	フランジボルト A5 フランジナット6	M10×40 M10	40.0N・m	□
<リヤ>	リヤブラケット4、車両締結部	フランジボルト C12 車両ボルト	M8×39 M8×39	20.0N・m	□
	パフォーマンスダンパー RR2、リヤブラケット4	フランジボルト A5 フランジナット6	M10×40 M10	40.0N・m	□

■取付完了後の点検・注意事項

- 取付け後数キロの走行を行い、各部に干渉が無いこと、異音等がないことを確認してください。
- 本取付けに伴い分解・脱着した部位により、再設定・調整が必要となる場合があります。
該当車両の修理書（トヨタ自動車(株)発行）に従い、各部の点検・調整・設定を行ってください。
- 装着後は、定期的（定期点検時等）に取付け部に緩みなどが無いことを点検してください。

株式会社トヨタカスタマイジング&ディベロップメント
TRD商品問い合わせ窓口
TEL:050-3161-2121
<https://www.trdparts.jp/>